

BV50A-2366E-PN10 - Volant

Vanne à guillotine, uni-directionnelle, montage entre brides PN10, avec tige montante et volant non-montant

Norme d'écartement: Standard d'usine



| N° d'article | Réf. Belven |
|---------------|-----------------------------------|
| 50A2037E20080 | BV50-2366E-PN10 DN80 - HANDWHEEL |
| 50A2037E20100 | BV50-2366E-PN10 DN100 - HANDWHEEL |
| 50A2037E20150 | BV50-2366E-PN10 DN150 - HANDWHEEL |
| 50A2037E20200 | BV50-2366E-PN10 DN200 - HANDWHEEL |

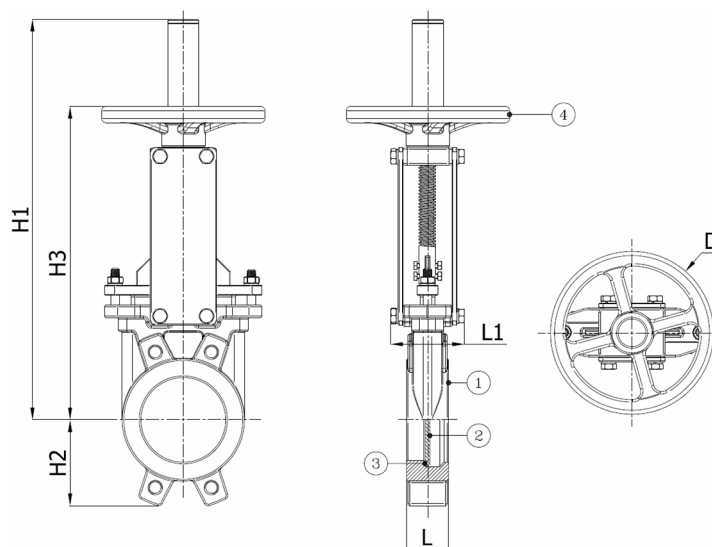

| DN/Pouce | L | H1 | H2 | H3 | D | L1 | Cl. press. | Poids(kg) |
|------------|----|-----|-----|-----|-----|-----|------------|-----------|
| DN80 (3") | 50 | 480 | 90 | 334 | 200 | 90 | PN10 | 10,00 |
| DN100 (4") | 50 | 520 | 105 | 374 | 200 | 90 | PN10 | 11,50 |
| DN150 (6") | 60 | 650 | 135 | 465 | 250 | 100 | PN10 | 18,80 |
| DN200 (8") | 60 | 820 | 170 | 582 | 300 | 120 | PN10 | 34,00 |

| Item 1 | Item 2 | Item 3 | Item 4 |
|---------------------------------|-----------------------------|----------------|-------------------|
| Matériau Corps | Matériau Guillotine | Matériau Siège | Matériau Commande |
| Fonte : GG25 + revêtement epoxy | Acier inoxydable : AISI 316 | EPDM | Fonte : GG25 |