

Fiche Technique

BV40-2466E-PN10

Clapet de retenue à double battant, montage "sandwich" entre brides PN10

Norme d'écartement: EN 558-1 série 16



| N° d'article | Réf. Belven |
|--------------|-----------------------|
| 402047E0300 | BV40-2466E-PN10-DN300 |

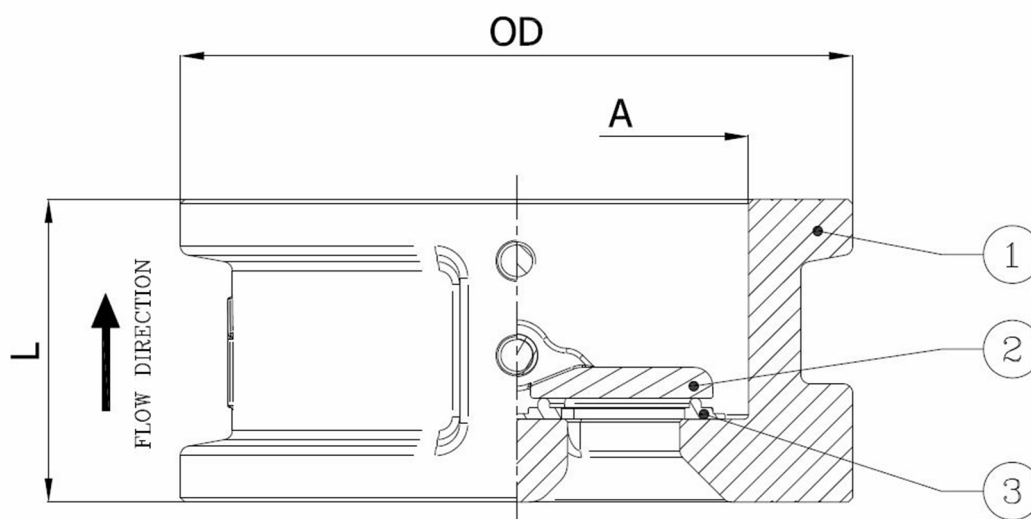

| DN/Pouce | L | OD | A | Cl. press. | Poids(kg) |
|-------------|-----|-----|-------|------------|-----------|
| DN300 (12") | 114 | 378 | 325,5 | PN10 | 33,50 |

| Item 1 | Item 2 | Item 3 |
|---|------------------------------|-----------------------|
| Matériau Corps | Matériau Clapet | Matériau Siège |
| Fonte ductile: GGG40 + revêtement epoxy | Acier inoxydable : A351 CF8M | EPDM |